

# ASENNUSOHJE - FITTING INSTRUCTIONS

## 1

Kiinnitä side niin että nivel (A) on noin 3 cm suksen tasapainopisteestä kärjen suuntaan. Kantalapun (B) etureunan tulee olla 4,5 cm tukiosasta taaksepäin.

Connect the binding so that the axle (A) is positioned approximately 3 cm from the centre of balance on the ski towards the ski tip. The heel plate (B) should be positioned 4,5 cm behind the main binding plate as shown.

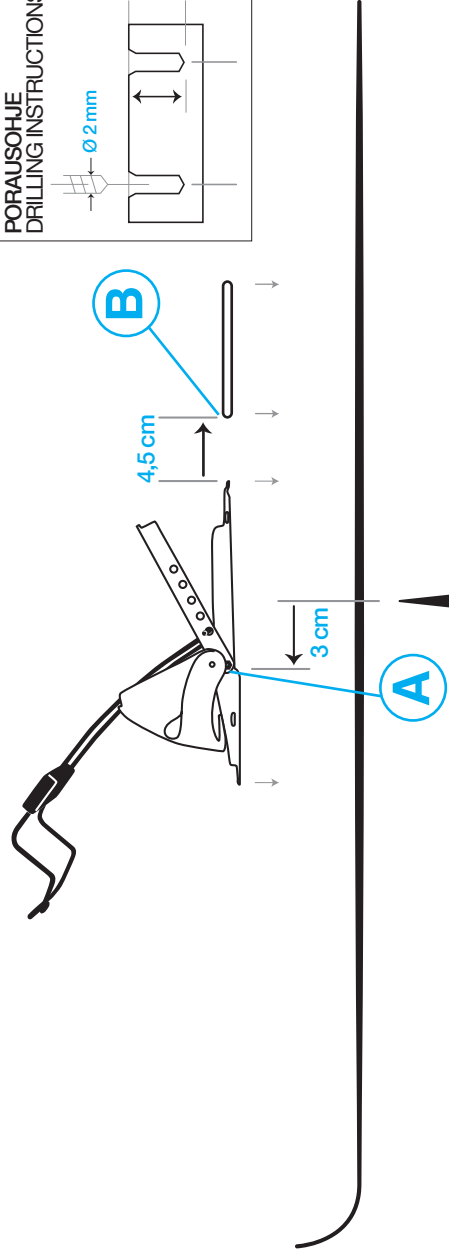
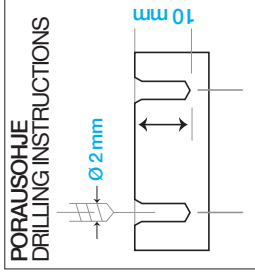

## 2

Näin säädät siteen sopivaksi jalkineeseen.

The shoe should be positioned as illustrated.

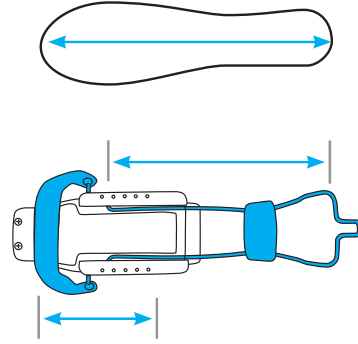

## 3

Nosta siteen metallilevy ylös.

Lift the binding plate upwards.

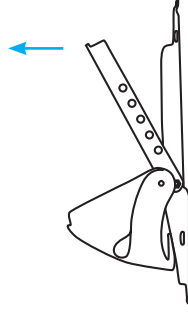

Kiinnitä ensin koukun mallinen pää reiikään jalkineelle sopivalle etäisyydelle. Kiinnitä lopuksi myös toinen pää. First connect the hook 1. in the hole at a suitable position and finally put the other end of the clip into the opposite side.

